

JCD KANSAI

Japanese Society of Commercial Space Designers

社団法人 日本商環境設計家協会 関西支部 情報委員会

〒550 大阪市西区南堀江 1-26 南堀江スカイハイツ1201号

☎ 06-543-0680

平成元年6月

第19号



「大丸心齋橋店」

大丸心齋橋店は、重厚な アメリカン ゴシック スタイルの建築で、御堂筋、ミナミの顔として 広く市民から親しまれています。この度 この建物にライトアップが実施され 大阪・御堂筋の夜の景観形成の一翼を担っている。

概 要

- | | | | |
|-------|---------------|------|--------------------|
| ■ 件 名 | 大丸心齋橋店のライトアップ | ■ 施主 | 株式会社 大丸 |
| ■ 所在地 | 大阪市中央区 | ■ 設計 | 株式会社 大丸 大阪心齋橋店 総務部 |
| ■ 納入品 | 投光用照明器具 | ■ 施工 | ダイダン株式会社 |

資料提供 松下電工株式会社

目 次

■ 景観照明	松下電工株式会社	表紙
「大丸心齋橋店」		
■ 景観照明	松下電工株式会社	3
みおつくしプロムナードけやきイルミネーション		
■ 景観照明	松下電工株式会社	4
御堂筋ライトアップ		
■ 景観照明	松下電工株式会社	5
姫路城ライトアップ		
■ 心齋橋筋アーケード改修	太田真昭	6～7
新しいアーケードの方向		
■ エピキュリアン(悦楽主義者)達の夢	(株)赤松店舗研究所・辻川正治	8～9
「BRUTUS」		
■ 「ニッケ・コルトンプラザ」オープン	(株)赤松店舗研究所・川口隆男	10～11
■ 『雑談してみませんか』	セイリョウスタジオ・山田誠良	12～13
■ 理事会報告		14
■ 委員会だより		15
■ 合区による住所変更		2面

広告索引

松下電工株式会社	裏表紙
小泉産業株式会社	表裏紙
マックスレイ株式会社	8
株式会社キノシタ	12
株式会社遠藤照明	13



これはもう 光天井。 インダイレクトユニット INVENT

コイズミから新しいFLインダイレクトユニットINVENT誕生。レフレクターで反射された光が本体のバツフルで柔らげられ、空間全体に広がります。光の表情の豊かさ、展開の可能性、そのいずれもがINVENTの格別の良質さを物語ります。

●天井取付けタイプ(AH-72515)
空間のコア照明に、反射板つきセード(3色)と組合わせます。直線連結展開もできます。

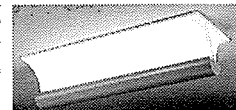

●天井・壁面取付けタイプ(AH-71515)
反射板つきセード(3色)と組合わせて、壁面演出に。直線連結展開もできます。

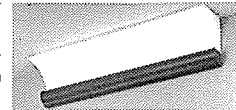

●スリット入セード(AE-90464)
AH-72515に取付けると、全体光と、スリットからの下方光が得られます。

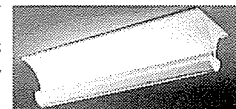

小泉産業株式会社

照明事業本部 TEL.06-262-0861
〒541 大阪市東区備後町3丁目 養谷ビル3F
本社 TEL.06-262-1751
〒541 大阪市東区備後町4丁目43
東京支社 TEL.03-653-2359
〒101 東京都千代田区神田佐久間町3丁目12

最近、美しい街、質の高い都市環境の必要性が論じられる中で、都市景観照明は、都市の文化を創造してゆく1つの大きな要因となっております。特に1993年に関西新空港の開港をひかえ、24時間国際都市をめざす大阪においては、景観上はもとより安全上からも、益々その役割は重要となる事と思われまます。

「A & I 景観照明キャンペーン」納入事例

- 件 名 みおつくしプロムナード けやき イルミネーション
- 所在地 大阪市北区（大阪市庁舎南側）
- 納入品 光ファイバーイルミネーション
けやき 18本に54台の光源箱（ミニハロゲン電球 50^W×3）
光ファイバー 14,580本（光点10万ヶ）設置
- 施 主 大阪市建設局
- デザイン 株式会社 石井幹子デザイン事務所
- 設 計 株式会社 新日本技術コンサルタント
- 施 工 株式会社 三 興 社

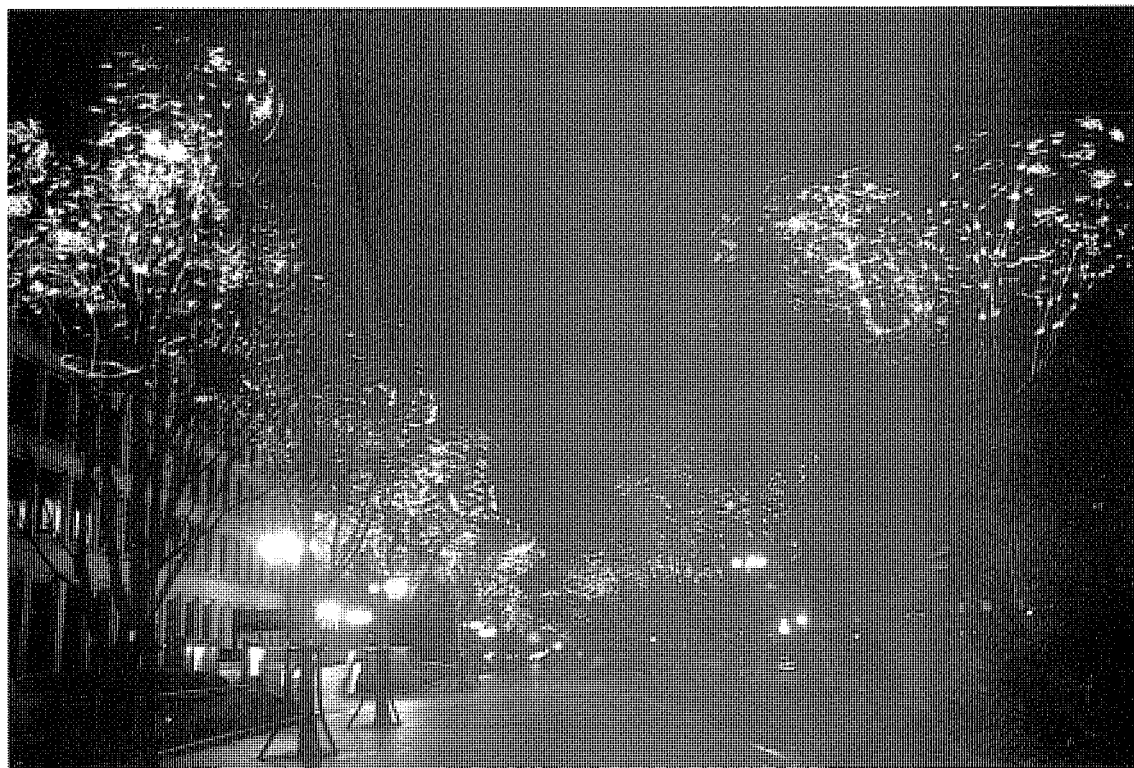

大阪市では市制100周年記念事業の一つとして夜の景観形成事業をすすめているが、その一部を紹介しします。

■ みおつくし プロムナード けやき イルミネーション

けやきの木に取付けられた光源BOXから多数の光ファイバーの輝点を通して内蔵されたカラーフィルターにより、時間と共にその輝点の光色に変化する。プロムナードを歩き交う人々にエレガンスな雰囲気を与え、斬新な樹木照明となっている。

資料提供 松下電工株式会社

「A&I 景観照明キャンペーン」納入事例

- 件 名 御堂筋ライトアップ
- 所在地 大阪市中央区
- 納入品 アッパーライト(HQ I 250w×1)417台
209本のいちょうの木を照明
- 施 主 大阪市建設局
- デザイン 株式会社 石井幹子デザイン事務所
- 設 計 株式会社 新日本技術コンサルタント
- 施 工 八千代電設工業株式会社

■ 御堂筋ライトアップ

御堂筋の左右(東西)のグリーンベルト地帯のいちょう並木を、さわやかな白色光で照明し、夜間にもいちょうの樹の四季折々の変化が、御堂筋を行き交う人々の目を楽しませている。併せて帯状に明るくなった東西のいちょう並木が、運転者の安全性を高めている。



資料提供 松下電工株式会社

「A&I 景観照明キャンペーン」納入実例

■ 件 名 姫路城ライトアップ

■ 所在地 姫路市

■ 納入品 投光用照明器具

M 1000w×1 50台

M (MF) 700w×1 7台

MF 400w×1 9台

NH 660w×1 12台

NH 360w×1 18台

■ 施主 姫路市

■ 設計、施工 松下電工㈱

■ 姫路城ライトアップ

市制100周年事業の1つである 姫路城周辺環境整備事業として、市民に城を愛する心と活力を与える為に、城全体のあかりの見直しと西の丸、石垣、堀のライトアップが総合的に実施された。これにより姫路城本来の華麗で雄大な姿が再現されました。

今後更に都市の中におけるシンボルとして、広く市民に親しまれるでしょう。

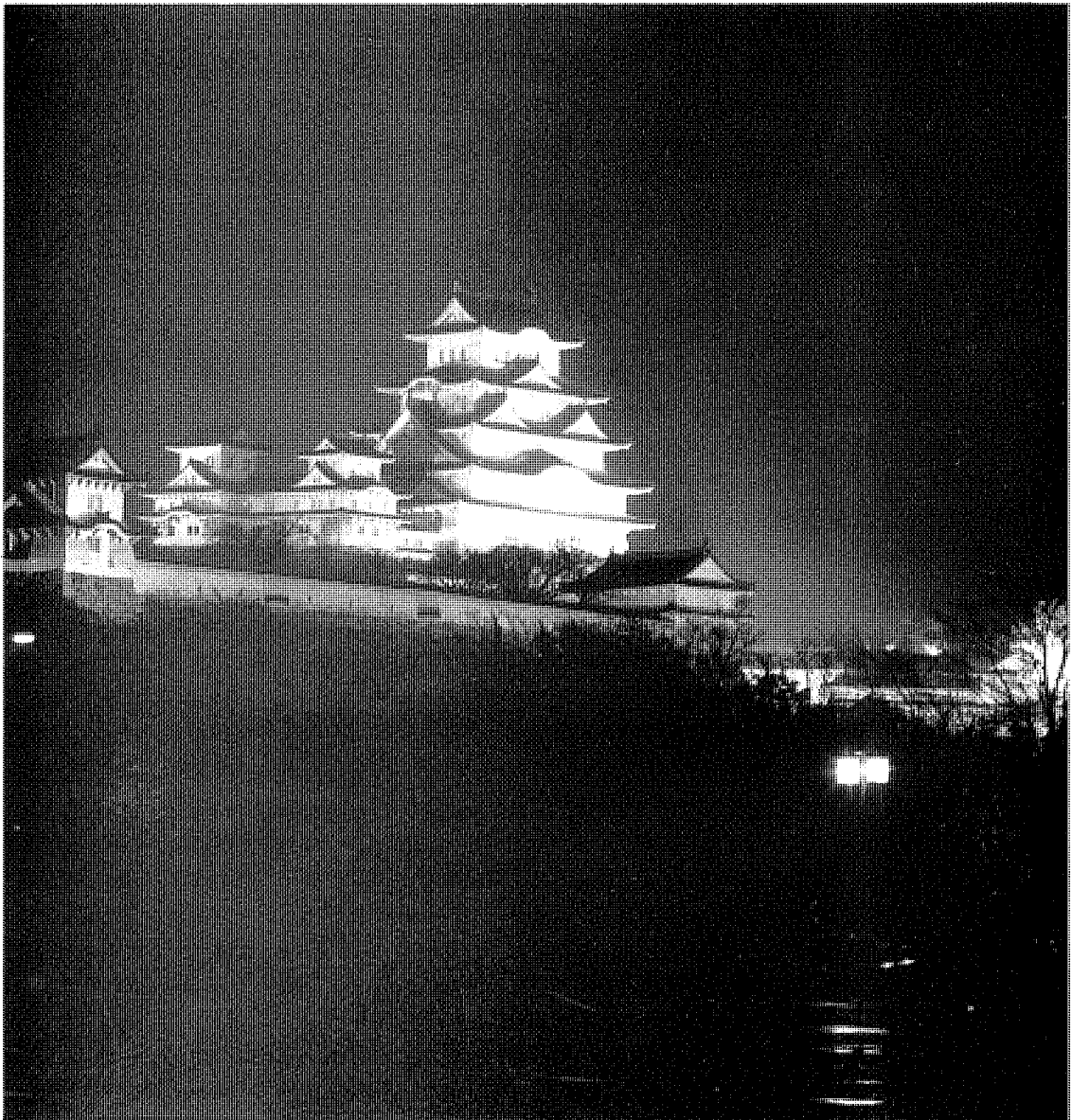

資料提供 松下電工株式会社



●心齋橋筋アーケード改修 新しいアーケードの方向

太田真昭

今、心齋橋筋商店街のアーケード改修工事の最中、30年余前の当時、新しい設計で建設されて、筋の活性化をはたしてきましたが、老朽化がこの工事の最大の目的です。

現代の商環境の中で、アーケードを持つ商店街の道路はラインが基本でその線上の両端は通行線上のマグネットがあり、即ち核拠点が存在したからこそ時間経過、即ち通行空間の機能を持つ演出空間でありました。

この心齋橋筋商店街もご承知のように北は船場の問屋街、南は道頓堀の歓楽街、横堀と長堀、道頓堀川がこの心齋橋筋の外に囲むように位置されて今もなお、日本を代表する商店街です。販売商品と共に生活空間のVMDで構成する店舗空間が多く見られ、上方とか歴史の重みは、名のみで、実質的な変化は東京銀座などと同じです。東京銀座にはアーケードが無くその大通りと、心齋橋筋とでは比較すべもありませんが、今もって多くの店舗

が集積するエリアとして確立するためにも、新しいコンセプトによるアーケードを構築せねばなりません。

仕事上各地の商店街のアーケードを見る機会が多いのですが、雨風をしのぎ光をさえぎるための目的で同じ型式の設計が多く、それらも期を一にして老朽化の時期になっています。

浪速のリーダーとして老舗街の重みと伝統、進取の気質を持つこの商店街の工事は今迄の屋根構築のみでなく道路床面と各店舗のファサードを含む空間の演出にあります。

即ち大阪を意識したもの、今までの設計に含まれなかったコンセプトを持ち、その内容にはソフトとハードが、一体となったプランを目標に新しく改修されると聞いています。

心齋橋筋商店街は東西に6つの通りをもつ北は長堀筋から南へ宗右衛門町まで567米をさします。今迄の構造から、店舗前の柱を極力撤去し、交叉点に高さ26米の柱を立てその間にワイヤーを張って天井を吊り構造になる思いきった技術で施工する案は、コンペの中から竹中工務店の設計が採用されて現在北半分から着工しています。左上の写真は南の未着工部分で、右頁は大丸、そこの前の施工現状の写真です。

一日も休業出来ず、夜間工事になる施工は床地中埋設管の取り替えと現状の撤去等大変難工事と考えられます。瀬戸大橋の吊り構造と同じ手法で各交叉点をイベント演出や情報提供の空間になって、明るく楽しい演出空間になります。



イラスト・辻本デザイン



四季折々のイメージやイベント、買い手に対するソフトサービスを国際的に考えて「造幣局の通り抜け」を再現したような、桜と橋を思わせる今迄にないデザインが出現することを楽しみにしています。床は光淋の水を模した今までのデザインの流れをつたえ、より地域性を出した環境となるでしょう。

道路下の各埋設物の取り替え、そして撤去して、各店舗の突出しサインも取り去り今晴天時は五月晴れの太陽が降りそそぎ、南半分の着工されていない部分との差を体験して何かアーケードのデザインの大切さを感じている此の頃です。機械的な機能本位の雨屋根でなく、そこにはソフトを投じた、地域性や、醸成性を土台に計画してゆくべきで、この新

しくなる心齋橋筋商店街のアーケード建設に注目して下さい。

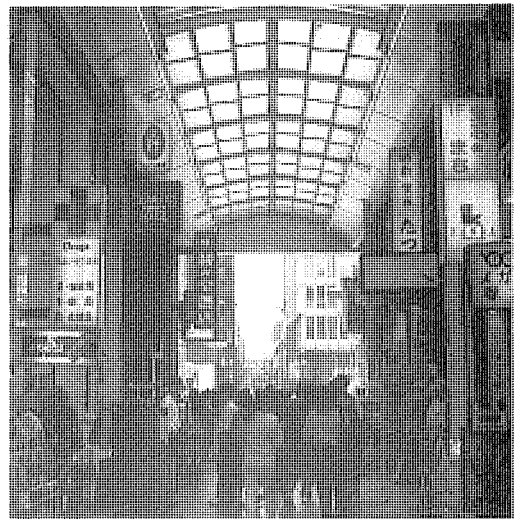

エピキュリアン（悦楽主義者）達の夢

「BRUTUS」

株式会社 赤松店舗研究所

企画設計室 チーフデザイナー 辻川正治

すべての苦痛を排除して魂の平静を目指し、精神の快楽を最高の善としたエピクロス。何千年ものあいだ異端として無視され続けてきたその末裔たちが、富と文化が飽和したこの世紀末によりやく息を吹き返そうとしている。「楽しいことなら何でもやりたい、笑える場所ならどこへでも行く……」。艶のある高音で歌われたあの歌は、いま思えば、そのイントロダクションだったのかも知れない。

エピキュリアン。彼らは、人々が「善良」であろうとして踏み続けてきた、ストイシズムという名のブレーキを持ち合わせていない。そのことで手にできる「小さな平和や大きな退屈」に、最初から背を向けているのだ。楽しいこと、面白いこと、快いことが、エピキュリアンにとって大切にしたいことの全てなのである。

すなわち、彼らは己が心のありように最もふさわしいものだけを所有し、「楽しいか否か」を唯一の行動基準とする。ハイ・クオリティで趣味のよい刺激によってのみ五感の潤いをおぼえ、また、居心地の良い場所が発するある種の電波を察知する能力を備えている。そして、流行に敏感でありながらも決して流されることなく、あくまで自身の波長の命ずるままに取捨選択する。

時代の空気に磨かれ高次元のテイストをも

つ、そんな新しいエピキュリアンたちの夢を夢でなくするために、BRUTUSは生まれた。だが、BRUTUSのたくらみは、それだけではない。未知の優れた感性の発掘を、もうひとつの重要な使命と考え、若い可能性に対してその発表の場を提供するという極めてユニークかつ胸躍る魅力をも合わせ持っている。紀元前のギリシャに登場したエピキュリズムが、二千三百年後のいま、ようやくその拠点を手に入れたのである。

●ブルータスの概念

東京に比べ緑の少ない大阪の中で、緑多き通称三角公園と呼ばれるアメリカ村の「ヘソ」に、次代に向けた力強いマイルストーンが誕生した。「エピキュリアン達の夢」『BRUTUS』の船出である。（1988. 11. 26日オープン）

我々は、オックスフォード企画(株)と共に、ブルータスの空間プロデュースを進めるにあたって、単なる斬新さや、レトロ＝歴史、ハイテク＝未来といった概念を越えた『時間軸』という考え方を導入した。

その時間軸の存在を根本的に語れば、エピキュリアン達の産声にある。遊びのスタイルが変わったのである。「仕事か遊びか」という二元論から、「遊びそのものを生きる」という一元論へのベクトル。もう一つは自分だけのテイストに合った楽しみを追求する「個の遊び」から、自分達のテイストに合った楽しみを求める「共有共感の遊び」へというベクトルだ。前者を最も鮮明に体现しているの

マックスレイはメリハリのある空間を提案します。

SEシリーズはメリハリのある空間作りをコンセプトに新設計マルチミラー反射板を開発、シャープなエッジでキレのよい光を放ちます。熱線を約80%カットするダイクロイックコーティングで熱に弱い照射物にも最適。配光・ワット数・ボディーカラーなど豊富なバリエーションも、これからの照明プランに新しい拡がりをお届けします。



maxRAY
A Harmony of Light and Space

マックスレイ株式会社
本社：大阪市城東区鶴野西2-18-6 〒536 TEL.06-967-0140
東京支店 03-791-2711 大阪支店 06-967-0123
京都営業所 075-255-5663 福岡営業所 092-431-7824

SE SERIES



集光タイプ

MS1257-54

が、エピキュリアンであり、その指向性がひとつのムーブメントとなって後者を形成しているのである。時間軸とは、その二つのベクトルに囲まれたエリア、そこに初めて存在するわけである。

その中で、本物の商品が時代の厚みに裏打ちされていることを背景として、ハードコンセプトを語れば、空間素材やグラフィック、アイコンやオーダーが安定の瞬間を飛び越えた『時』という流れの中で分断し統合され、素材として再び連続していくという、静と動のコントラストになる。

この場合の静とは空間性を示し「素材→装置→空間」という流れの中で未来寄りになる。動とは、物語性に重点を置き「素材→装置→物語」と過去寄りを示す。ブルータスでは、素材を中心にこの2極を強烈に打ち出し、それぞれの不連続なデザインにつなげ、素材として自由なシーンを生み出した。更には商品のポリシーをも、充分に浮かび上がらせる為の空間演出になり、その事をエピキュリアン（来店者）達に言葉として伝えるのは不可能だが、体感として伝える事は果たせたと信じている。

●環境計画のポイント

ブルータスはワンフロア約100坪程で、地下1階、地上6階までの小規模ファッションビルである。来店者用たて動線として外部から4階までの直通のエスカレーターと、店内に入り1階から6階、ブルータスギャラリー（多目的ホール）までのエレベーターが1基それと施設中央部には計画段階から最も利用度が高いと思われた1階から5階までのメイン階段がある。環境計画を考える時に我々が重要なポイントとしてとらえたのがこの階段である。

設定としては、概念であげた「動」、「素材→装置→物語」で、エピキュリアン達に時間軸を体感させる為の道としてこの階段空間を使う事であった。それには、それぞれのショップの独特なデザインや、洗練された空間に劣ることなく交わり、下から上へ突き上げる主張をしていかなければならないということである。

交わるということから、もう一つのビジュアルポイントとして、店、通路といったテリトリー概念を排除し、環境というグローバルな視点で構成できたことがブルータスの環境をつくり上げた最大のポイントとなった。

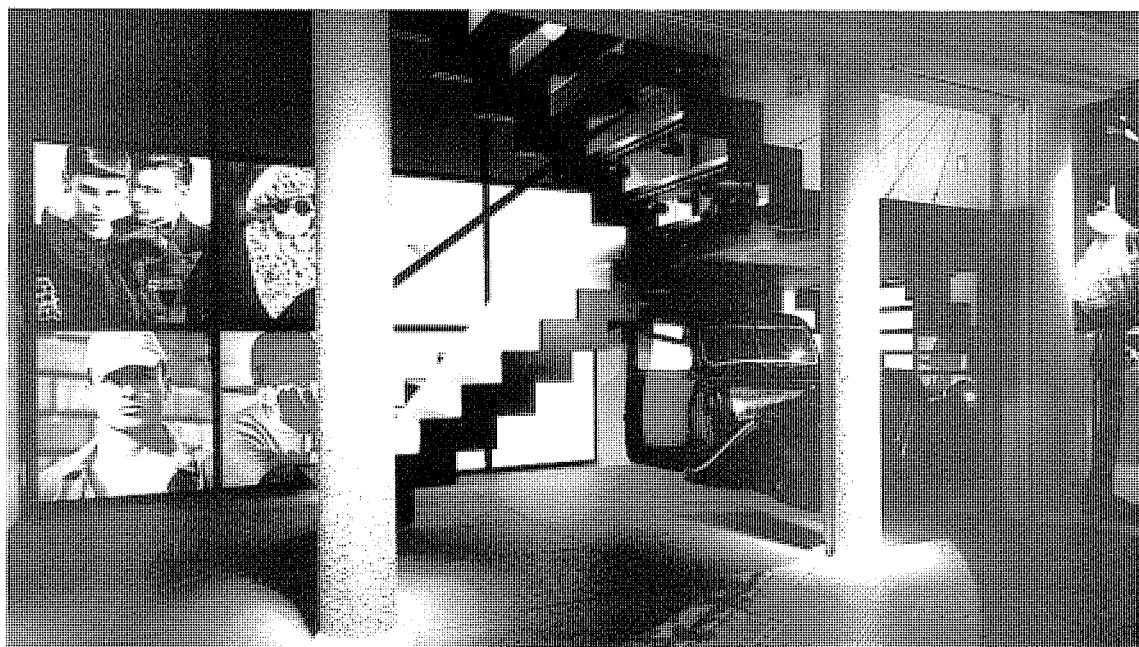

「ニッケ・コルトンプラザ」 オープン

ニッケコルトンプラザ 意匠担当

(株)赤松店舗研究所 川口隆男

●アーバンティ性を持った人が住む都市生活機能の開発

千葉県市川市に「ニッケ・コルトンプラザ」が昨年11月25日、オープンした。JR総武線本八幡駅、下総中山駅の間に位置する。当施設は、日本毛織株式会社が同社中山工場跡地再開発事業として計画された。敷地面積約4万3千坪。国道14号線と京葉道路を貫く、市道213号線に隣接し、JR総武線に沿った計画地は、広大でダイナミズムな空間で、戦前より、東京のベッドタウンであると同時に、井上ひさし、東山魁夷といった文化人が多い町であり、また、私立大学などの教育施設も多く、首都圏でも有数の文教都市である。しかし、商業の面では、流出が著しく、その要因としては、銀座、日本橋や船橋、津田沼といった都市商業群や、日本でも有数の大型SC「ららぽーと」という存在である。市川市を中心に、江戸川区、船橋市、松戸市を含む半径5 km圏内の約22万世帯、約61万人を商圏とし、それらの流出を食い止めるべく、感覚的に東京都民を自認する市川市民の心の象徴として、また、アーバンティ性を持った人が住む都市生活機能として、この商業施設が開発された。

●コマースパーク（商業公園）

カジュアルデパート「いちかわプラザ」を核として、141店の専門店街、6店の1戸建レストラン、スポーツ施設、カルチャーセンター、プレイランド、多目的ホール、ゴルフセンター、テニスガーデン、銀行、証券会社、住宅展示場、遺跡公園、神宮の森、2300台収容のピロティ式大型駐車場などをハイコンプレックスした大型SCである、ニッケ・コルトンプラザのストアーコンセプトは、「創・快・食・飲」の場「スーパータッチミュージアム」とし都市機能を遊ing感覚でハイコンプレック

スストーリーにより構築し、市川市民を中心とした生活者に豊かな生活文化の提案、多様な自己の表現スペース、潤いのある憩いの環境を提供する「コマースパーク」を位置づけた。また、環境イメージは、ロサンゼルス郊外サンベルナルディーノ市の高級住宅地コルトンに設定し、当市ロケーションのシティリゾート性とクロスオーバーさせることにより今日的なライフスタイルを持った人々にふさわしい山の手感覚とシティリゾート性が心地良く調和し、メインターゲットとする山の手志向を持った、いつもと違う自分を表現したいと常に願っている時代性を備えた18才〜25才の女性と、リアルターゲットとして設定したアーバンヤングとヤングマインドをもつ、アダルトたちに充分満足いく環境が提供できたと思う。

※コンセプトフロー表を参照

●MD構成

テーマレストランゾーン（独立棟）は、コルトンプラザのフロント部に位置し、緑豊かな木立ちに囲まれた1戸建の大型レストラン、日本では、初めての「サーカス・レストラン」カーニバルプラザ市川スタジアム、銀座アスター、四季亭、つきじ植むら、フォルクス、アジオ、それぞれ明確なテーマを持ち、広い商圏からの集客を促す個性的な店づくりを展開している。1Fにビルインタイプのグルメゾーンを配し、ヤング志向でライト感覚なファーストフードやカフェ、レストラン群で、テーマレストランゾーンと向い合う形で構成した。2Fは、6つのゾーンで構成、〈ティステイ〉ゾーン、紳士、婦人の高感度アバンギャルドファッションのブティックと今人気の雑貨ショップ、季刊「銀花」と提携した常設展とギャラリーの店「ニッケコルトン銀花」などを集めフレキシブルな構成をした。〈オーセンティック〉ゾーン、本格派のトラッドファッションに加え、さらに現代風アレンジされたソフトトラッドまでのファッションショップで構成。〈スウィート〉ゾーン、若々し

いキャラクターをもつカジュアルなヤングマインドショップで構成。〈ディリーライフ〉ゾーン、薬品、化粧品のショップ、ケーキ、ベーカリー、和菓子のフードショップ、ヘアサロン、クリニック、トラベル、クレジットコーナー等を揃えコミュニティゾーンを構成した。〈グルメロード〉ゾーン、インスタベーカリー、ケーキショップ、デリカテッセン、カフェ、世界の味が楽しめるレストラン街、イベント広場や神宮の森を見渡せるロマンチックなグルメ街を表現した。〈ポピット、ランド〉ゾーン、ヤングジェネレーションをターゲットに別棟に配置し、ポップでエキサイティングなカジュアルファッション、雑貨群で構成した。3Fは、3つのゾーンから構成。〈センシティブ〉ゾーン、都会派ファッションを旨とする女性に知性と上品を提案する、センシティブなファッションショップで構成。〈キッズ〉ゾーン、感性豊かな母親がチョイスするおしゃれな子供服やライフグッズショップで構成した。〈クリエイティブ〉ゾーン、機能とファッション性を備えた。トータルライフのオリジナリティを志向する人々のための情報発信ゾーン。ホビーショップ、オーディオ、ステーションショップ、ブックストア、DIY店などで構成した。

●「緑、水、憩、と賑い」

環境を構成する装置にもコマースパークというコンセプトが主眼に置かれ、「緑、水、憩、と賑い」という考えをベースに設計されている。神宮の森を中心に、文化の広場、イベント広場が有機的に配置され、中でも（文化の広場）市川在住の彫刻家の作品を展示。

（イベント広場）ふれあいと題するモニュメントが子供と戯れ、コミュニケーションの街機能を市民に提供している。またこの広場から東西に延びたアウトモールでは、並木道、川、池、水車、橋、ストリートファニチャー等によりストリート性や賑わい性を持たせた界限性を演出している。施設内環境は、専門店モール中央のプラザ（スカイコート）が来

街者の憩いの場として配置され、自然光が降り注ぐトップライト、緑豊かなプラントボックス、サテライト、スタジオ、フードコートショップ等の演出により、賑わいのある快適な空間が表現されている。

●オープンマインドとニュートラルゾーン

MD計画より抽出された個性的なテナントの持つエネルギーとフレキシビリティをモール全体に表現し、主張を持ちはじめた人々にストレートに新しい生活文化を提案する演出方法として、当施設VMDの基本コンセプトをオープンマインドとした。また、高感度なアンテナを張り巡らせた人々とショップの対話空間として、ショップフェイスとモールの境界に中間領域（ニュートラルゾーン）を位置づけた。そうすることにより、店と人、モノとココロがより具体的に感性を刺激し、共感意識が育ち、賑わいのあるコマースパークが演出されたと思われる。さらに各ゾーンのMDコンセプトに基づき、デザインコンセプトを設け、各ゾーンの主張を明確にし自己表現時代にふさわしい、ストーリー性のある高度な複合商業施設として、個性的で魅力のある界限性を演出した。いつまでも人々に愛されるスーパータッチミュージアムとして存在することを確信する。



『雑談してみませんか』

セイリョウスタジオ 山田誠良

撮影にあたって、デザイナー（作者）の方々とイメージについてお話する事があります。非常に有難い事で、「お前に任せた。」との御言葉は、カメラマンとして、嬉しい限りですが、何か一言二言、会話をしている内に「ああそうか、ナルホド」と、口には出しませんが、攻め方を変える事があります。

お店には、まず客になった積りで入ります。理屈ではなく、見えたものを撮りたい、と思うからです。それから一つ一つどう収めていくか、悩む訳です。

十年程前になります。難題が山盛りの頃です、原川公一氏と出会ったのは。いきなり、「何が一番難しいですか？」と聞かれ、私は思わず、「照明の色味、それも蛍光灯です。」と言ってしまいました。「蛍光灯」と一概に言っても、器具・反射する物・空間の広さ・又種類等によって、色味が変わります。これは色音度計で計れば、ある程度の事はわかりますが、難問の一つでした。それから数カ月、氏から電話がありました。「面白い店が出来ましたよ。」行って見ると、やって下さいました。ホントニ。

天井・壁・床・が見事に真っ白。色と言えば、塗装の苦勞が滲み出た、パステルカラーの七色の柱。おまけに発光部が隠れて、天井に反射した蛍光灯。「この色きれいにしして下さいネ。」と言われる声にエコーがかかっ

て聞こえました。結果は、喜んで頂くことができましたので、まずは難関一つ、突破致しましたが…今から考えると、単一光源であったのが、一番の救いでした。

最近、新しい光源が、どんどん発売され、それぞれがカタログデータでは考えられないような発色をします。人間の目は便利なもので、例えば、白い紙に通常使用されている種々の光を当てても、白く見えます。しかし、フィルムは、ごまかしが効きません。大まかに言って、タングステン、ハロゲン等は、黄色。蛍光灯は、青色。（水銀灯は、我慢できない位に真っ青）。という具合になります。それらが一枚の画面の中で「同居する」ことが応々にしてある訳ですから、各々に補正を加えていかなければなりません。ここで勝手なお願いですが、配線は系統別にしてお願いして下さい。お店が美人に写る様に。ダウンライトは、きれいに発色しているのに、棚の下（スリムライン）が水族館のように、真っ青というのは困りものです。

話はおどりますが、三脚がやっと立つ位のスペースしかない、高い高い出窓を作り、「いい場所作っておきました、あそこからだときっといい感じだと思いますよ。」…、とか「これ写真にすると、どうなりますかね。」と、見せられるが、「動くもの」天井・床・棚・テーブルは勿論、二階までとどく様な大きな車輪、等々、さりげなく動いてしまうのです。私が何時、高い所や動くものが難しいと言ってしまったのか、わかりませんが、本

アール
abond



株式会社キノシタ

本社ショールーム 〒556 大阪市浪速区日本橋4丁目9-22 ☎06-644-5541代
 東京支店 〒123 東京都足立区鹿浜5丁目5-18 ☎03-855-4711代
 名古屋営業所 〒458 名古屋市緑区曽根2丁目264番地 ☎052-624-6660代
 商品管理センター 〒578 東大阪市若江東町4丁目3-1 ☎06-725-3031代

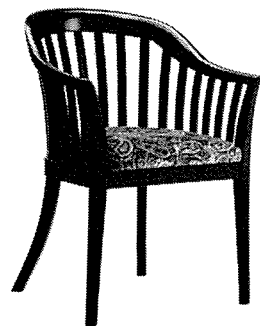

当にいい勉強をさせて頂いております。

私との話の中から、アイデアを見つけられた、と思うのは、不遜なことですが、雑談の中からでも、結構役に立つ事が出てくるような気がします。これからも色んな所で、色んな人と雑談をしていきたいと願っております。

最後に一つ。これはおまけのような話です

が、コンサートやショーなどの舞台は、よく御覧になれますでしょうか。装置や照明に何か面白い物が有る、かもしれません。

なかでも、私も仕事として行っております、「タカラヅカ」の舞台。これをお勧めいたします。たとえ、ファンになられたとしても、当方は一切の責任は負いませんが……。

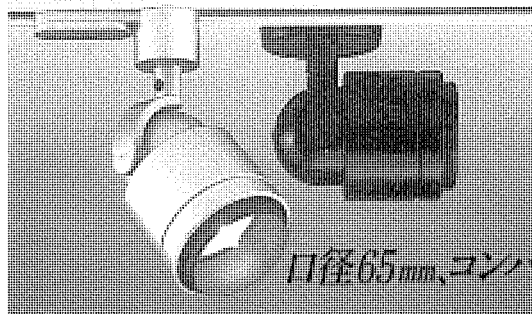
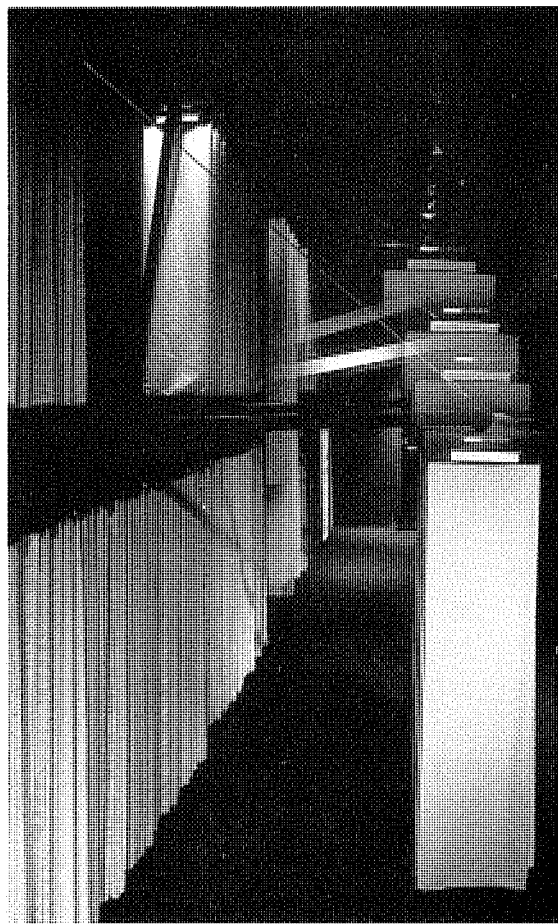

小型化の限界を追求した超小型スポット、アルファ・ミニ。口径65mmのコンパクトサイズとコードレスのシンプルデザインで、ショーケースなどの狭い場所や低天井スペースなどに最適。豊富なラインナップで、プランに合わせて選べます。

Lighting **ENDO** 株式会社 逸藤照明
 本社 TEL06 (973) 1250 FAX06 (973) 1252
 東京SP TEL03 (632) 5480 FAX03 (632) 7329
 大阪SP TEL06 (768) 7624 FAX06 (765) 1263

8月1日から総合カタログが新しくなります。ご請求ご一報下さい。

口径65mm、コンパクト&シンプルを追求。アルファ・ミニ

理事会報告

'89年度 第2回理事会 要旨連絡

去る4月22日 新神戸オリエンタルホテルにて開催 関西支部から 大菅支部長、要常任理事、太田常任理事が出席、多数の議題の中から、関連事項をお知らせいたします。

① 北海道支部準備会の開催

現在本部から理事長、専務理事を含め札幌で集会を持ち14名の入会参加希望を得ているので新支部設立のため、今後更に手続きを経て努力してゆく。設立の時には、新支部で、商環境会議の開催も計画してゆく。

② 第3回アジア会議の対応について

現在、今回のホストである、台湾 CSID と本部事務局は連絡をとっている。開催は決定しているも、スケジュールは未定となっている。一応11月中旬で8日間の会議になる予定、3国以外の 米国、シンガポール、マレーシア、タイ、香港、オーストラリア、ニュージーランドも参加する予定というコメントが入っている。

③ 各支部の動き

- 関東支部 北海道支部準備のバックアップ。10月上旬フォーラムの開催予定。
- 九州支部 本年の商環境会議を9月中旬に開催予定。6月10日出発北米5都市とリゾート商環境デザイン取材セミナーの開催。
- 中部支部 デザインイヤーとデザイン博が開催される名古屋市を中心に、中部デザイン団体協議会10団体結成デザインフォーラム名古屋を開催した。支部運営に、支部組織内で顧問を設けた。この件は理事長名で本部事務手続をもって支部活性のため必要であれば支部活動の範囲内で1～2名程度は選出してよいのではないかとこの意見にまとまる。

- 中国支部 上記と同じように顧問制度とその人選を考えている。
- 四国支部 会員増強の推進、総会ホストの後で特に事業活動はないが、アジア3国会議には是非参加する。
- 北陸支部 27名の会員中、地域的に富山、金沢に分離各部会の形で組織されているが、新潟会員も入れてセミナーを計画している。JCD-KANSAIと同じ支部刊行物を作成したい。
- 関西支部 若い会員の交流集会の計画。賛助会員との合同研究会の開催。会員増強の実施、等新しい年度に則応した計画を推進してゆく。

④ 新入会員 関東支部所属 14名

北海道支部設立時会員 18名

⑤ 商業施設士登録地区別数 (参考)

個人組織協会の中では当JCDが第1位

北海道 — 2名 • 北陸 — 8名

東北 — 3 • 近畿 — 13

関東 — 40 大阪 — 28

東京 — 47 中国 — 13

甲信越 — 6 四国 — 8

東海 — 13 九州 — 11

現在合計192名がJCD正会員中の登録数です。2位はddaの81名。

緊急連絡

通産省・建設省 官報告示第一号にて「商業施設の企画等に関する知識及び技能の審査・証明事業認定規定」が、平成元年五月十五日付で公布されました。

これにより商業施設技術団体連合会ではこの認定事業の認定法人として、商業施設士の認定に入るものと思われれます。

委員会だより

委員会だより

組織委員会

月 日 2月23日(休)
時 間 18:30～20:00
場 場 JCDルーム
出席者 要、池島、馬田、広瀬、南原
オブザーバー 大菅支部長
◆常任理事会(1/25実施)の件
◆各小委員会(馬田、里吉、池島、各グループ)の'89方針 方策の件

合同委員会

月 日 2月27日(月)
時 間 18:30～21:00
場 所 JCDルーム
出席者 赤松、太田、要、馬田
オブザーバー 大菅支部長
◆台湾三国会議日程 11月中ごろ
◆九州商環境会議日程 9月中ごろ(17日まで)
◆各委員会からの報告
◆4月理事会(関西で開催)場所の選考 神戸新オリエンタルホテルにて開催とする
◆環太平洋フォーラムについての協議 9月、11月の上記会議が重なるため、日程的に無理で、見送りとする。
◆デザイナーレ、デザインコミュニティに関すること(大阪デザイン団体連合)3月2日～9日の大阪デザイン団体連合の会議により決める

組織委員会

月 日 3月24日(金)
時 間 18:30～20:00
場 所 JCDルーム
出席者 要、池島、岡、広瀬
オブザーバー 大菅支部長
◆全国理事会開催の件
◆アメリカ、カナダツアー(九州支部主催)の件

- ◆関西支部合同委員会(3委員)開催の件
- ◆関西支部新入会員及び新賛助会員獲得拡充の件
- ◆月例組織委員会月次担当グループ一部変更の件

組織委員会

月 日 4月28日(金)
時 間 18:30～20:15
場 所 JCDルーム
出席者 菅野(代理)、池島、植村、金沢、藤谷
オブザーバー 大菅支部長
◆理事会報告→大菅支部長
◆ビアーパーティー&談話室

研究開発委員会

月 日 5月15日(月)
時 間 18:00～
場 所 JCDルーム
出席者 赤松、植沢、大田、山田、亀井、友田
オブザーバー 大菅支部長
◆出前セミナーの実施
◆初心者向けの研修セミナーの実施





編集後記

まづは、発刊が遅れましたことをお詫び致します。初夏をおもわす日々が続く今日この頃、原稿依頼をお願いしました会員の皆様には厚くお礼申し上げます。今回は、松下電工様の御協力をいただきライトアップをテーマに、実例写真をおりこんで充実した内容をお届けすることができ、担当スタッフ一同喜んでいました。ありがとうございました。 M.K.

Nashop

A&I
快適を科学します

カタログを差し上げます。●カタログ請求
加えてお申し込み用紙と送料を同封し、
〒100-0001 東京都千代田区千代田1-1-1
松下電工株式会社

<p>スクエア350シリーズ</p>  <p>パラコンフォート30 28Wツイン1管蛍光灯2灯(バルック) NF22710oL 標準価格41,000円</p>	<p>スクエア600シリーズ</p>  <p>パラコンフォート30 55Wツイン1管蛍光灯4灯(バルック) NF54710eHh 標準価格105,000円</p>
<p>スクエア250シリーズ</p>  <p>パラコンフォート15 27Wツイン1管蛍光灯2灯(バルック) NF22600oL 標準価格28,000円</p>	<p>スクエア450シリーズ</p>  <p>パラコンフォート30 35Wツイン1管蛍光灯4灯(バルック) NF34710KeHh 標準価格72,000円</p>

店舗用照明器具

スクエア(600・450)
(350・250)シリーズ
ツイン蛍光灯採用

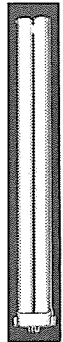

新光源ツイン蛍光灯を採用

コンパクト、ハイパワー、高演色性の新光源
ツイン蛍光灯を採用したスクエアシリーズは、
必要照度で選べる4タイプ。*どれも従来の
直管蛍光灯タイプとほぼ同光束で器具サイ
ズは1/3。しかも正方形ですので店舗空間に
方向性が出ません。さらに600・450
シリーズは業界初のインステップを採用。
省エネ、軽量化、チラツキカット、瞬時点灯、
低騒音、高効率を実現しました。
*600シリーズは40W直管蛍光灯6灯と、450シリーズは40W直管
蛍光灯3灯用と、350シリーズは20W直管蛍光灯4灯用と、250
シリーズは20W直管蛍光灯3灯用をそれぞれ比較。当社比。

器具サイズ1/3。
形は正方形。
必要照度で選べる4タイプが揃いました。

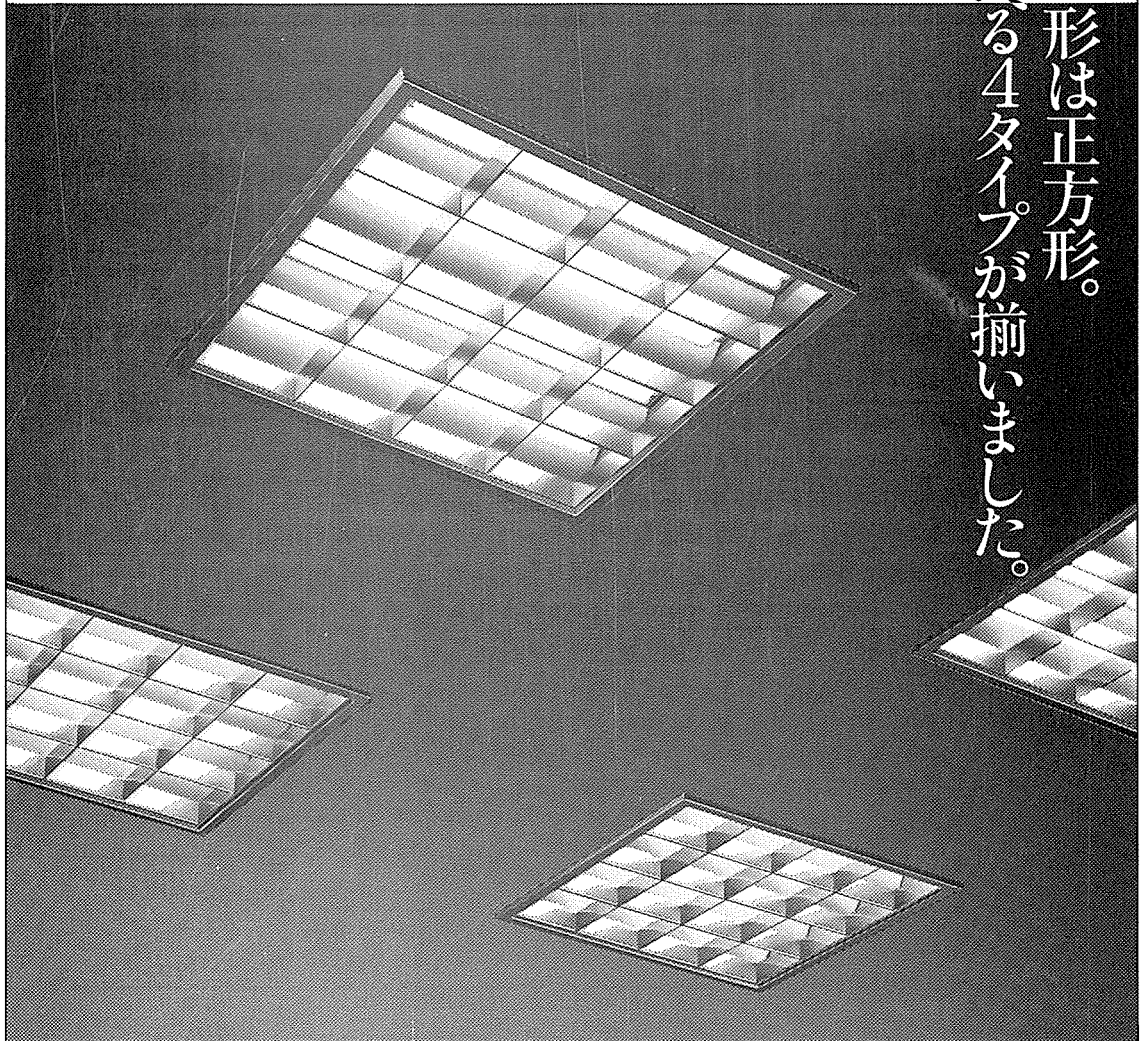

合区による住所変更

- 赤松良一 (株)赤松店舗研究所
中央区 以下同じ (以下名簿の住所と同じ)
- 足立和夫 (株) フレスコ
中央区南本町1丁目3番15号
- 秋山功 (株)赤松店舗研究所
中央区 以下同じ
- 磯貝芳夫 (株)本町設計
中央区南船場3丁目1番7号 グランドール心斎橋702
- 岩田斐子 DESIGN ROOM BLAK
中央区 以下同じ
- 植澤俊一 (株)ナウ・デザインハウス
中央区 以下同じ
- 渦居茂 ウズイ デザインズ
中央区西心斎橋2丁目12-22号 朝日プラザ心斎橋808号
- 大浦文平 (株)アズ
中央区粉川町1番2号
- 岡修作 松下電工(株) 住建エンジニアリング総合部
中央区 以下同じ
- 太田真昭 (株)白水社
中央区東心斎橋1丁目15-27
- 大田貞 オオタ商業計画事務所
中央区西心斎橋1丁目10番12-902号
- 大和和男 オフィス・トライアド・オオワアトリエ
中央区本町橋2-23 第7松屋ビル1305
- 奥野道郎 (株)赤松店舗研究所
中央区 以下同じ
- 奥村丑松 (株)若い街
中央区神崎町2-25号
- 亀井克二 A D A 亀井設計室
中央区 以下同じ
- 川添稔 (株)フジヤ
中央区 以下同じ
- 鍵本敏一 (株)アスペック
中央区 以下同じ
- 金谷文扶 (有)インテリアデザインオフィス・ノブ
中央区西心斎橋1丁目10番32号
- 要信行 (株)コム インターナショナル 社名変更
中央区 以下同じ
- 鎌田正彦 カマダインテリアデザイン研究所
中央区農人橋2-1-24 コープ野村403
- 楠井富美雄 (株)朝日住建
中央区東心斎橋1丁目4-13号
- 久保田博文 (株)赤松店舗研究所
中央区 以下同じ
- 里吉明 D O I N G
中央区 以下同じ
- 境内和美 (株)AAA総合設計
中央区東心斎橋1丁目6-27号
- 菅野哲爾 (株)コム インターナショナル 社名変更
中央区 以下同じ
- 杉江鉄司 S・D・A 杉江デザイン事務所
中央区 以下同じ

仲尾博	(株) A A A 総合設計 中央区東心齋橋1丁目6-27号	
辻川正治	(株) 赤松店舗研究所 中央区 以下同じ	
土井貴史	Doi Design Office 中央区西心齋橋1丁目10番28号405号	
野村武彦	(株) 赤松店舗研究所 中央区 以下同じ	
浜田浩司	スペースデザイン ユニック 中央区瓦町3丁目3-16	
原川公一	(株) フジエテキスタイル 中央区高麗橋2-4-11	6月に引越しの予定
広瀬勝彦	(株) クリエイトセンター 中央区 以下同じ	
広内章	(株) ハ ビ ッ ク 中央区 以下同じ	
藤井清幸	レンゴウ設計事務所 中央区 以下同じ	
牧耕筈	大阪陳列(株) 中央区 以下同じ	
松田毅	(株) ヴィナス工芸社 中央区 以下同じ	
松村慶一郎	(株) マツムラ店舗設計室 中央区東心齋橋1丁目16番13号	
松本躍	(株) 赤松店舗研究所 中央区 以下同じ	
水野修士	(株) コム インターナショナル 中央区 以下同じ	社名変更
村上忠央	インフォメーション建築デザイン室 中央区谷町7丁目3-10-710	
目黒信	目黒店舗設計事務所 中央区石町2丁目1番7-1310	
森田清隆	(株) サン・スペース 中央区 以下同じ	
山口弘純	クリエイティブ プランニングFROM 中央区 以下同じ	
山田常寿	(株) 赤松店舗研究所 中央区 以下同じ	
吉岡憲司	レンゴウ設計事務所 中央区 以下同じ	
吉尾浩次	インテリアデザインオフィス・ノブ 中央区西心齋橋1丁目10番32号	
吉田博文	日本シイベルヘグナー(株) 中央区 以下同じ	

賛 助 会 員

(株) エービーシー商会	中央区大手前1-7-31	OMMビル8F
(株) 遠藤照明	中央区内久宝寺2-3-29	
東芝電材(株)	中央区本町4-2-12	東芝大阪ビル
小泉産業(株)	中央区備後町3-2-8	長谷ビル3F
(株) アドヴァン	中央区 以下同じ	
近藤忠商事(株)	中央区瓦町4-5-9	住友生命瓦町ビル6F

郵便番号は元のまま