

JCD KANSAI

Japanese Society of Commercial Space Designers

社団法人 日本商環境設計家協会 関西支部 情報委員会

〒550 大阪市西区南堀江1-26 南堀江スカイハイツ1201号

☎ 06-543-0680

昭和63年5月

第15号

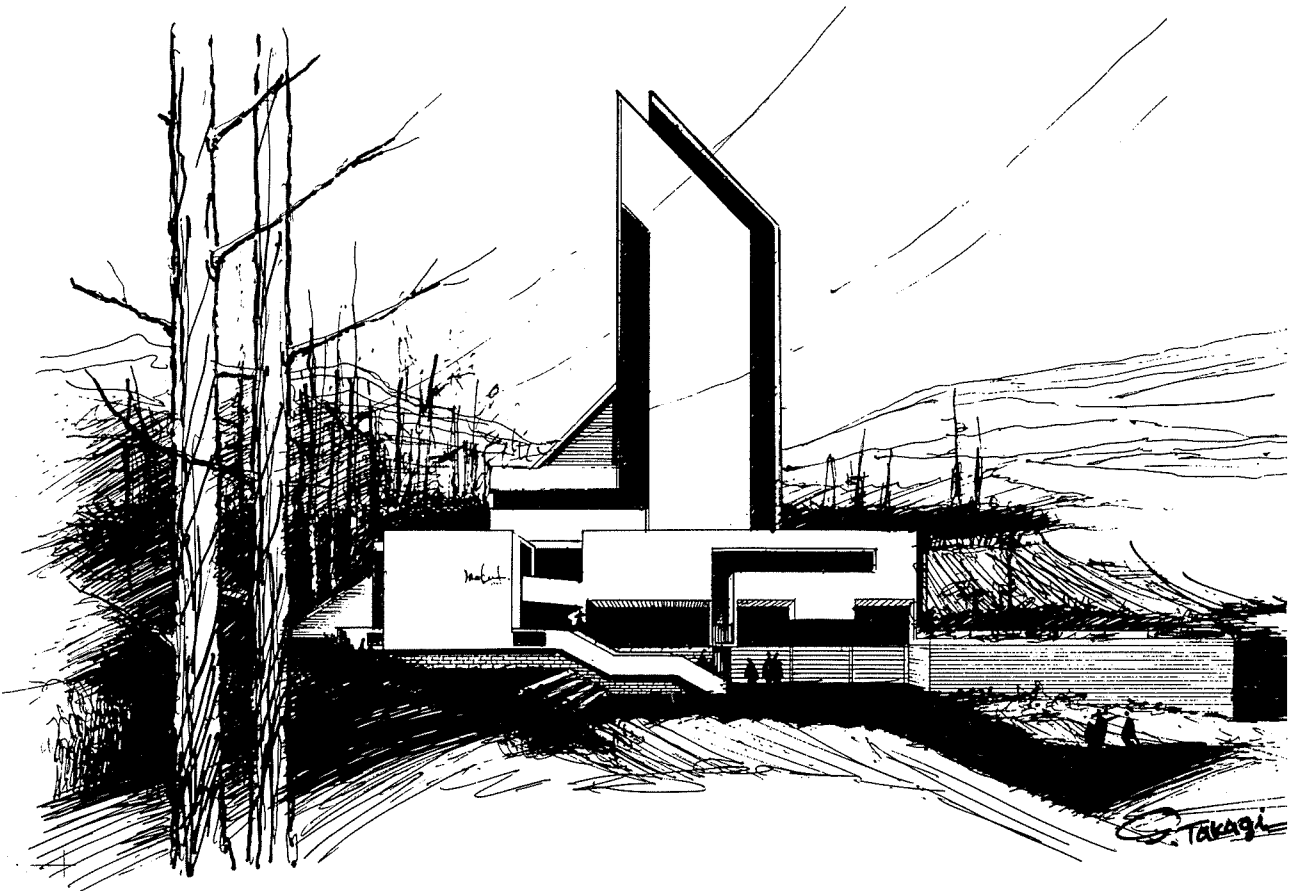

● CONTENTS ●

■ '88年度関西支部集会	3
奈良あやめ池（あやめ館）で開催	
■ 関西支部集会	西垣雅弘..... 6
■ 花房氏を偲ぶ	山家一千代・原田隆夫..... 7
■ NEX・T-1	久保 茂..... 8
■ 海外商品専門大型スーパーショップが大阪に誕生	蔭山利夫..... 9
■ 長浜楽市・小松島ルピア	久保 茂..... 10
■ 西宮市「時遊空間」	原川公一..... 11
■ 元町 まちづくりマスタープラント.....	神戸一生成他4名..... 12
メリケン・パークモニュメント	
■ メディック・ムツミ堂	木寄デザイン研究所..... 13
■ VINSANTO（南欧料理）	足立和夫..... 14
■ 委員会だより	15

広告索引

松下電工株式会社	裏表紙
株式会社 キノシタ	3
マックスレイ株式会社	4
株式会社 エンドー	5
小泉産業株式会社	14

VOL 13号の訂正

P 9 （表）優勝は横尾氏のミスプリントです。

P 11-L 14

（誤）大きな反響を呼んじ。

（正） 全上 だ。

-L 16

（誤）止よく受け取られ

（正）心よく 全上

以上、訂正のお詫びいたします。

'88年度 関西支部集会

奈良あやめ池(あやめ館)で開催

63.4.23(土)



神秘の響。

ザホール **aboard**



KINOSHITA

株式会社キノシタ
本社ショールーム 〒556 大阪市浪速区日本橋4丁目9-22 ☎06-644-5541(代)
東京営業所 〒116 東京都荒川区東尾久4-52-9 木全ビル1F ☎03-810-4600
配送センター 〒556 大阪市浪速区塩草3-5-6 ☎06-562-6613

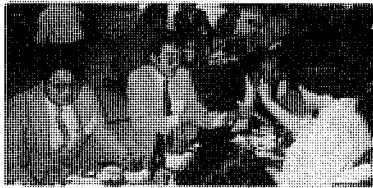

▲なかなか美味しい鍋料理 デスナー 久保田会員

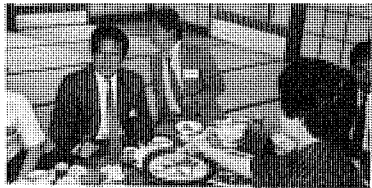
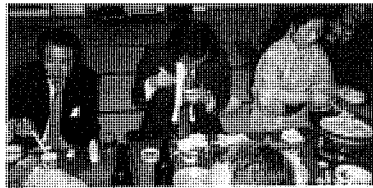

▲亀田会員 原田会員 小泉産業の山川氏



▲副理事長 武石 肇

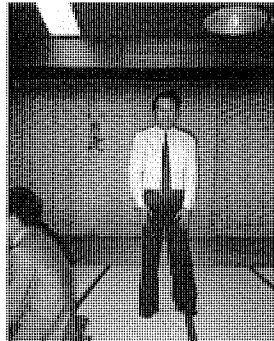

▲中部支部運営委員長 成田 巖

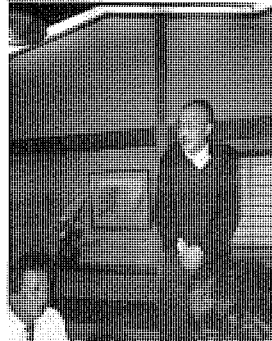

▲関東支部長 山本由紀夫

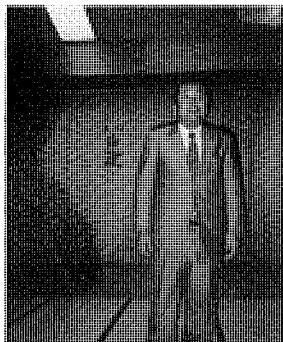
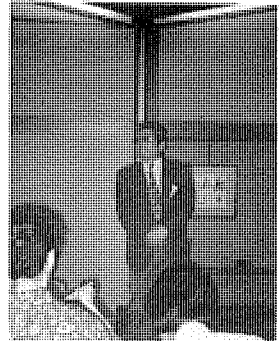

▲西陽支部長 田下 康孝
瀬戸大橋で高松へお越し下さい



▲副理事長 西脇 顕正



▲常任理事 江藤 一人
九州出張が多くて大変

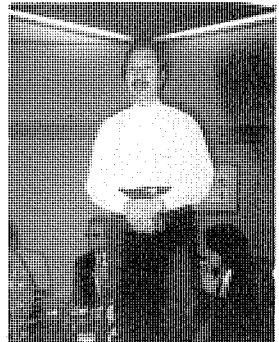

▲理事 橋爪 義尚
商業的ノリが早い話……

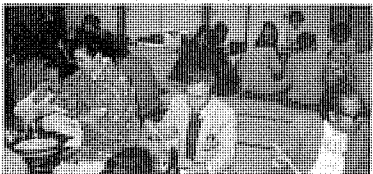

▲常任理事 竹内 敏吾
専務理事 奥脇 文彦

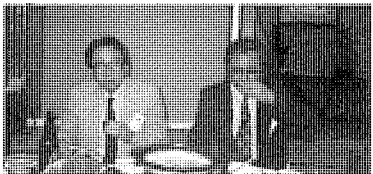

▲赤井 大三郎 理事
春の夜の灘の酒はとくにうまいネー

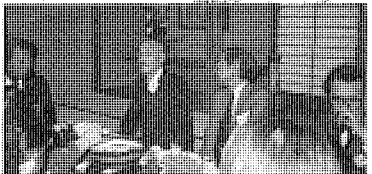

▲赤松 常任理事
今後とも研究開発をJ・C・Dとして立派に……

マックスレイはメリハリのある空間を提案します。

SEシリーズはメリハリのある空間作りをコンセプトに新設計マルチミラー反射板を開発、シャープなエッジでキレイのよい光を放ちます。熱線を約80%カットするダイクロミックコーティングで熱に弱い照射物にも最適。配光・ワット数・ボディカラーなど豊富なバリエーションも、これからの照明プランに新しい拡がりをお届けします。



maxRAY
A Harmony of Light and Space

マックスレイ株式会社
本社：大阪市城東区鶴野西2-18-6 〒536 TEL.06-967-0140
東京支店 03-791-2711 大阪支店 06-967-0123
京都営業所 075-255-5663 福岡営業所 092-431-7824

SE SERIES

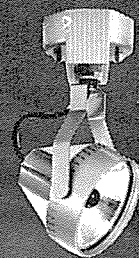

集光タイプ

MS1257-54



ハナムコ
 募集中です!!
 J.C.Dも
 女性会員
 を随分
 増やした
 みたい
 ですね
 会員諸君
 のユニークな
 自己紹介
 私の
 血統は由緒
 ある家柄です
 植込会員
 未明しの
 作品は
 どの
 くらい
 面白い
 ですか
 将来の
 商業地
 画は...
 このたび
 成立し
 ました
 大田です
 よろしく
 お願
 いします

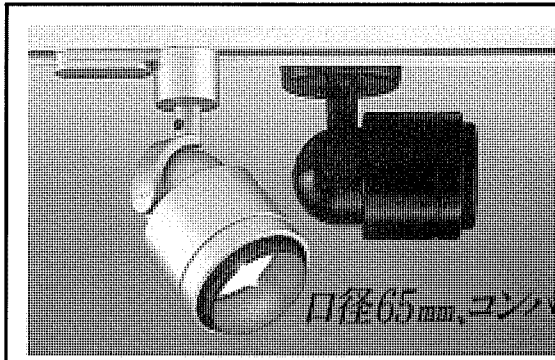

小型化の限界を追求した超小型スポット、アルファ・ミニ。口径
 65mmのコンパクトサイズとコードレスのシンプルデザインで、
 ショーケースなどの狭い場所や低天井スペースなどに最適。
 豊富なラインナップで、プランに合わせて選べます。

Lighting
ENDO

株式会社 本 社 TEL06 (973) 1250 FAX06 (973) 1252
 逸藤照明 東京SP TEL03 (632) 5480 FAX03 (632) 7329
 大阪SP TEL06 (768) 7624 FAX06 (765) 1263

'88年度 関西支部集会

春暖のすがすがしい日、「民族の英知とロマンあよるる」シルクロードが開催されている文化都市奈良のあやめ池、残り桜の散舞いあふれる「あやめ館」にて、去る4月23日開催されました。近鉄奈良線 あやめ池下車、すぐ北側に、新緑に囲まれた あやみ館に、正会員、及び賛助会員、合わせて約37名の集会となりました。

一昨年の京都と六盛につづいての集会で、いろいろと組織委員会にご苦労していただきました。

当日、あやめ池遊園地では、福田繁雄氏の遊気百倍博が開催中でした。子ども大人も楽しめるこの地を全望しつつ、お忙しい中御出席いただいた皆様と、東京他遠方から御出席いただいた理事の皆様方と共に、関西支部の会食集会を過しました。

南原組織委員の司会で、高村理事長御挨拶から始まり、賛助会員の小泉産業芳野氏の乾杯でスタートした集会は、理事も含め各自自己紹介をはじめ、特に新入会員の入会挨拶等、絶好のコミュニケーションの場としてその目的を達することができました。

このあやめ館の名物料理 勝宝鍋料理は独得の料理で、口にする風味は、皆様方の話しのうずをより花やかに盛りたて、歓談がはずみました。

遠方からの方々は、明日の24日に開かれるシルクロード博初日のスケジュールを持ちつつ、春暖の宵ごろ解散となりました。

今後共、皆様方と手をたづさえて、JCDの発展のため努力していきましょう。

関西支部組織委員会の皆様方、大変すばらしい集いをありがとうございました。

西垣雅弘

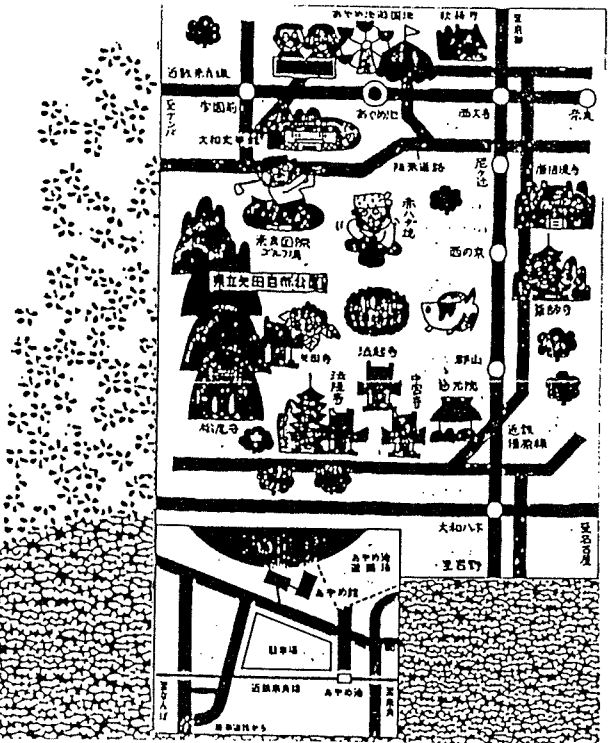

in NARA
1988.4.23

**Silk Road
Exposition,
Nara, 1988**

財団法人なら・シルクロード博協会

昭和63年4月24日(日)→10月23日(日)

もう6月初夏で梅雨の候となります。Bチームの蔭山副委員長をヘッドに足でキャッチした情報や、西垣雅弘会員の支部集会記事と写真撮影は名簿写真とちがったキャラクター、ご協力有難うございました。(太田)

花房氏を偲ぶ

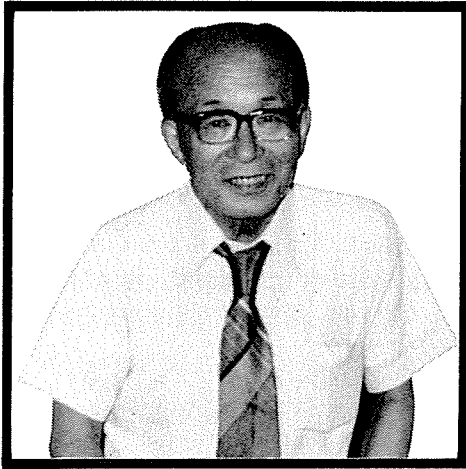

花房さん。

山家一千代

ご冥福をお祈り申します。長い間ご苦勞さまでした。思えばあの頃は、JCDの創成期で、今日のように成熟した姿ではなく、大阪本部、東京本部の対等の二本立てで、西日本の会員の掌握と、業務の処理に事務局長として活躍されたので、可成りの事務量が合った筈です。特に、大阪、九州、四国のサムライの多い会員の世話は大変だったにちがいありません。特に当時の理事長では、血の気の多い議論が多かったので、発言する方は威勢が良いのですが、受ける方は大変です。そして、その事後処理に苦勞されたことも多々あった筈ですが、温厚な花房さんは怒りもせずに処理されてきたのは、さすがでした。

だいたい事務局長に引っぱって来られたのは松田遺郎先生でした。ワシのクラスに良いのが居るからと、同窓の花房さんにその任を托されたのです。私にとっても学校の4年先輩です。ですから、事務局長とは言っても事務処理より、デザインに造詣が深かった筈です。それだけに、JCDのような、デザイナー集団には打って付けの事務局長でした。その上に、我々も若かったものですから東京本部にいさゝかの対抗意識がありましたから、何かにつけて、大阪は大阪と力みすぎたクライもあったので、奥脇専務理事と共に、花房さんにはご苦勞であったと今更ながら思い出すことが多いのです。

然し、当時の理事長 松田先生にも、同窓とは言え、自分を殺してよく仕えられましたのは、同じデザイン教育を受けられた共通の意識の疎通があったからでしょう。JCDの青年期に尽された功績は、今の関西支部に立派に受けつがれているはずですよ。

訃報は、神戸の私の同窓から電話で受けたので、早速その夜かけつけました。棺に納まった花房さんは、いつもより頬がふっくらして、往時より却って若々しい静かなお顔でしたことは、何よりの慰めでした。 合掌。

4月4日 太田理事から突然の訃報を受けた。

原田隆夫

私と花房先輩の初対面は、もう20年にもなろうか、JCDの事務所であった。用件の程は覚えていないが緊張気味の私に第一声。『いつもお世話になっています。花房です』

先輩から見ると本当にヒョコ子で若僧の私に向って丁寧に辞儀をされ、あの微笑を頂きました。

今日まで何とかJCDに出席させて頂き続けられたのは、この身近な印象に負うところが大きかったと信じています。

6年程前、箱根の総会が終わった後のバスツアー視察で立ち寄った、プリンスホテルのホールで一諸に喫茶する機会があって、先輩の昔ばなしを聞かせて貰いました。

遠くを見ながら淡々と話される箱根の今昔。含羞ながらの青春の思い出。寂しさを含みながらのバイタルな学生時代の話など昨日の様に思い出されますが、何ととっても一番の印象は腹を揺すり上げる様に、口を一文字にして、ヘツ、ヘツ、ヘツというあの独特の笑い方、今もはっきり脳裏に焼きついています。

私たちとは永遠の別れになってしまい二度と聞くことは出来ませんが、先輩、蓮の台で仏様にあの笑顔を是非聞かせてあげてください。 合掌。

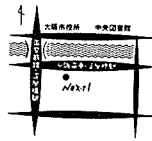

4月25日 淀屋橋に、新しいライフスタイルのコミュニティプラザ ネクスト・1がオープンしました。

淀屋橋は、約45万人(地下鉄・京阪電車)の乗降客があり、新装なった大阪市役所をはじめ図書館・中央公会堂・美術館・日本銀行など一大ビジネス街を形成し、地下鉄・京阪電車のターミナルとなっている。また将来は大阪21世紀計画「24時間都市構想」の起点としての増々の発展が予想されます。

「ネクスト・1よどやばし」のネーミングは、ここをキーステーションとして21世紀に向けて新しい事業をスタートさせる意味を込めて命名しています。

ネクストホール

会社の同好会、クラブのミーティングルームやパーティールームとして利用していただき、多数の申し込みがあるそうです。

(財テクセミナー等も開かれた)



1. 「ネクスト・1よどやばし」の基本コンセプト

☆新しい生活者のライフスタイルに対応した「グルメ&アメニティの創造」をBasic Conceptにビジネス街のコミュニティプラザとして、食品・飲食・雑貨を54の個性あるショップで展開します。

☆「魅力ある」・「活力ある」・「愛ある」をキーワードとして、「気持ちの若い人」「リッチな生活を創造したい人」「自分のハートを誰かに伝えたい人」、そんな人達にリードして欲しいと望んでいます。

☆ネクスト・1の基本MD

(1) グルメ志向への対応

- (2) デイリー性の強化
- (3) パーソナルギフトへの対応
- (4) ソフト・サービスの強化
- (5) 新しいライフスタイルへの対応

(ごちそう市場)

バラエティー豊かなデリカ・アイテムを揃え、グルメの食卓を豊かに、便利に演出。老舗・名店の実演を含めて食のこだわりをメニューから追求。

(新鮮市場)

いま、最高のぜいたくは鮮度。持ち味にこだわった肉、魚、野菜で食を素材から追求。

(スイーツプラザ)

おいしい・おしゃれ・ちょっとしたぜいたく気分、和菓子・洋菓子を中心に展開。

(ハーティーギャラリー)

ファッション感度の高いパーソナルアイテムのステージ。

(グルマンプラザ)

ビジネス街のタイムテーブルにマッチし、ライティな店から本格グルメの店までの味の競演。

1. フロア構成

フロアネーミング	階	業 種	店数	面積 坪	構成比 %
ごちそう市場	B1	和惣菜・洋惣菜・中華惣菜	16	70.98	11.4
新鮮市場	B1	生鮮食料品	6	82.40	13.2
スイーツプラザ	1	パン、和菓子、洋菓子	13	86.80	14.0
ハーティーギャラリー	1	ファッション雑貨、生活関連雑貨、花	7	104.64	16.8
	2	紳士・婦人靴、雑貨、ステーションナリー	3	98.52	15.9
グルマンプラザ	1	コーヒー、喫茶	2	32.31	5.2
	2	レストラン	7	146.03	23.5
合 計			54	621.68	100

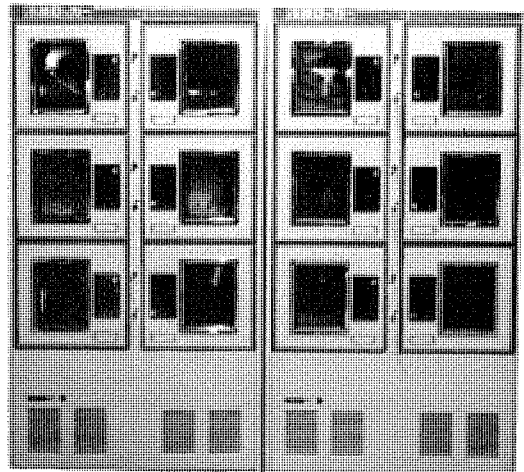

●クールロッカー

今〇Lに人気のサービスソフトです。(取材 久保)

海外商品専門大型スーパーショップが大阪に誕生

ニックス・スーパーショップ

今、アジアが魅力的!!

円高を背景に世界のショッピングをたのしもう。ノをキャッチフレーズに、今話題のN I C S SHOP。谷町線、長原駅4号出口を出ると、すぐ眼にとびこんでくるにぎやかさ。駅車台数40台、土日は6,000人以上の客がくるため、周辺は路上駐車で大混雑するとか。店舗延面積、495㎡。商品構成は1階が食料品、衣料品、文具、雑貨、電化商品、カバン、2階は、スポーツ、レジャー用品、ホビー、玩具、インテリア雑貨、そして韓国民芸品のスペースは催事対応で、そのつど、トレンドーな場にする考えとか。マネージャーの三木氏の話によれば、テレビの取材はNHKをのぞき、民放はすべて流れているとか、エンドレスナイト、おもしろサンデー、町ごとドンドン生放送(テレビ大阪)、オールナイト、フジ、そして新聞と雑誌等、ローカル新聞、週間誌、各社、なおかつ、流通業者の方々も、眼の色かえて見にくるとか。ジャパニーズ・ドリームの姿を如実にした、タイムリーな企画、出店計画であったといえよう。話題の商品もいくつかあり、キムチラーメン(¥70円)、タッチ、センサーで点灯するスタンド、とにかく安い。再生専用ビデオ(¥25,000円)、

おもしろグッズもいろいろ。パンフレットによれば、3つのメリット、①激安、大ウケ!!のリーズナブル価格、②品質良品、国内製品と変わらぬ高品質!! ③アフターサービス万全!! 万一の故障の場合も保証もOK、等々、今までも、N I C S商品は国内であふれていたが、それらはブランド表示のみで、輸入国の打出しが弱かったのを、この店は大々的に、韓国、台湾、香港、シンガポールと表面に出しての戦略。店舗施設も鉄骨2階建、ローコスト化、金曜日のPM、4時頃の取材であったが、お客様で1階、2階ともにぎやかで、活気のある店内、外為差を順風にうけて、すべり出しは大繁昌、またくまに各地で出店の火がふくのではと思われる。一度皆様も話のタネに見られたらと思います。(取材・蔭山)

NICS SUPER SHOP
大阪1号店

大阪市平野区長吉長原3丁目15番9号
(地下鉄谷町線長原駅東へ1分)
☎06-700-3765
AM10:00~PM8:00 年中無休

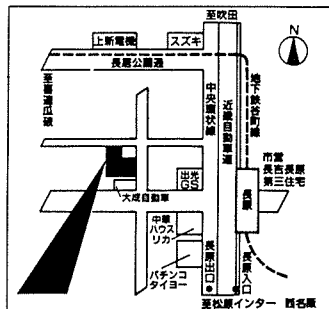

韓国ブラザ

オープン60年12月ですから、御存知の方も多いたとは思いますが、場所は本町、丸紅ビルの北側、明大ビルの1階。約7㎡坪迄ではないかと思うが、韓国の半官、半民のSHOP。コトラー K O T R A (日本でいう、ジェトロ、日本貿易振興)の海外商品戦略として、民間と共同して運営している。商品群は紳士服、婦人服、洋品雑貨、スポーツ用品(テニス、シューズ他)、食品(高麗人参、茶)、オリンピックの販促商品等、紳士服、人参等は良く売れているとのこと。店舗は写真のように、韓国色をなくし、ニュートラルな空間、百貨店ディスプレイ風の演出、売場の女性群も端麗にして、ハキハキしたレディーの皆様。この商品はシルク100%で、割安の商品で

すよ、ノとていねいにうけたえしてくる。今後はこうした海外途上国の店舗がふえてゆくのは、国際化の流れの中で当然であろう。

(取材 蔭山)





㈱乃村工藝社
久保 茂

◀衣食住遊楽天街

長浜 楽市

衣食住遊楽天街 長浜楽市
環境サイン計画
3月31日 OPEN

59,500㎡ P 1,500台
西友(キーテナント) +
市場館 + ファッション館 +
大通り商店街 + 生活サービス館
+ レストラン + ワンダーランド



ルピア LUPIA

小松島ルピア 環境計画
3月24日 OPEN

12,000㎡ P 600台
キューエイ(キーテナント) +
▼ 専門店 39店

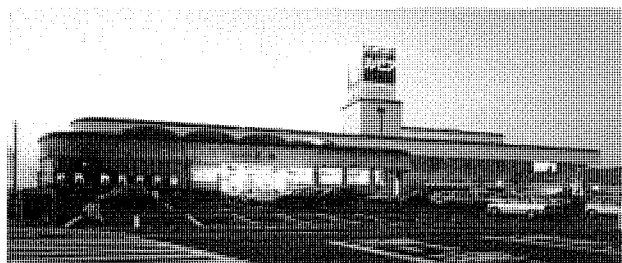

- 「ルピアはちょっとおしゃれ」
だって毎日の生活だって 遊び心だって
ときめいていたでしょ
ショッピングの楽しさだけじゃなくて
ここはいろんな出逢いがあるからドキドキする要素が
いっぱい。
だからルピアはみんなに オシャレ心を発信できそう

- 「ま、話のタネに、行ってみよう」
楽しいことがきっとある。ようこそ「長浜楽市」へ。

参加させていただいた最近のプロジェクトです。
「知力」「体力」「精心力」、パワーのほしい今日このごろ……
この2つのコピーのようにゆとりをもった仕事を進めてゆ
きたいですネ

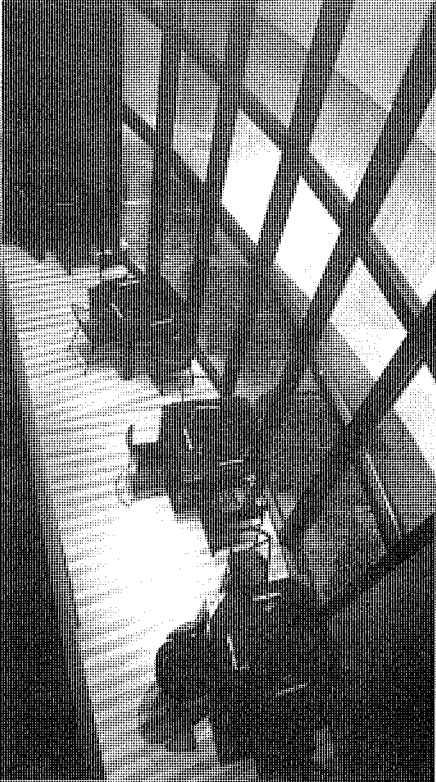

西宮市 「時遊空間」

原川公一

昨年10月にオープンしました 時遊空間館です。地階が懐石レストラン、1階がギャラリーとアクセサリショップ、2階～3階が女子学生用マンションという構成です。1期工事で完成していた住宅棟と、今回増築の店舗棟からなり、3階F.Lから地階までの滝のスクリーンで、セパレートされています。

今回の物件は、土地探しからオーナーと一緒に創ってきたのですが、単なる内装ではなく建築がらみのデザインが可能になったので苦勞の甲斐があったと思います。一本の電気配管も無いコンクリート打ち放しの天井、壁の空間に 71種類の個性的な椅子が並ぶレストランは 一人の客として自分自身も満足しています。これからも、我ままな客として商空間を考えていきたいと思っています。

▲ 1階階段の吹抜け空間より中庭側の地下1階レストラン客席を見下ろす

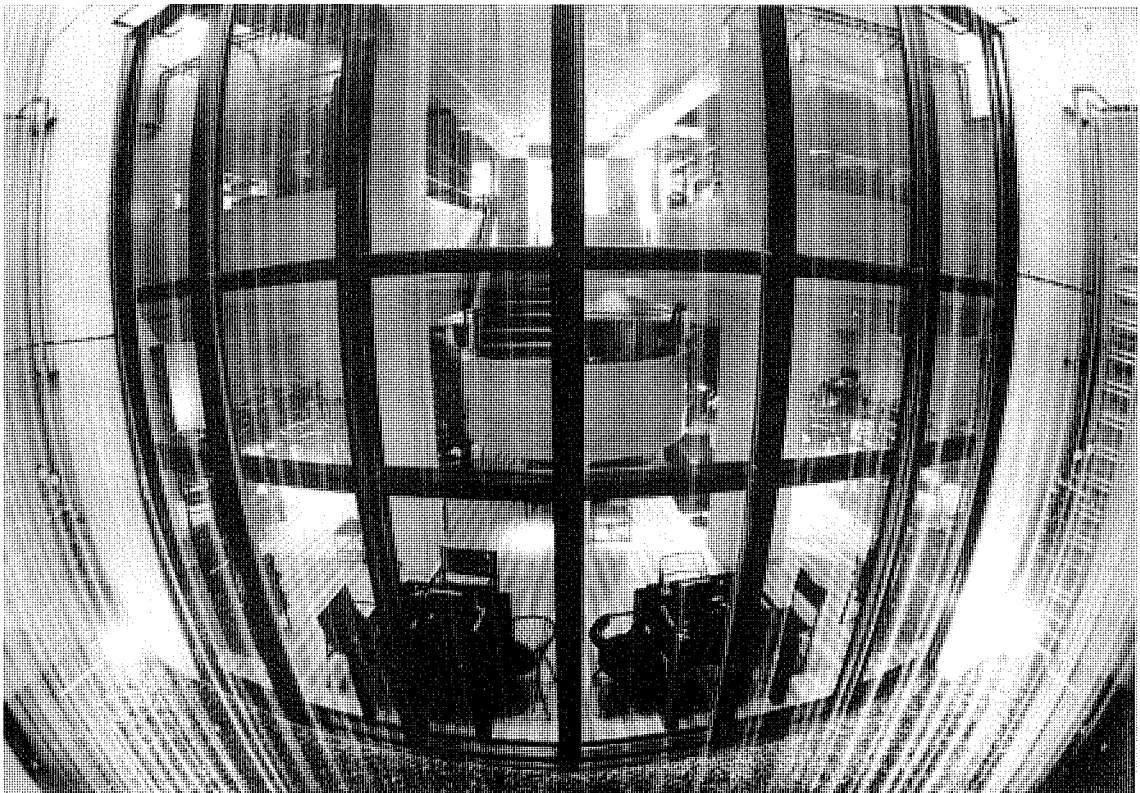

元町まちづくりマスタープランと メリケン・パークモニュメント

プラン 「元町ルネッサンス研究グループ」

神戸一生活4名

デザイン (株)商業計画研究所

神戸・元町の再生をめざして「元町まちづくりマスタープラン」を策定した。東は三宮に、西はハーバーランド計画に狭まれ、危機感を持ち始めた元町商店街が、自力で街づくりを始めた。昨年、市民の憩いの場としてメリケンパークが完成し、世界的なウォーターフロント開発ブームの追い風を受けて、神戸港のリゾート化計画と歩調を合わせながら、元町界隈を世界中の観光客が集まるアーバンリゾート地にしようという気運が盛り上がっている。今年から中突堤発のクルージングが就航し、中突堤をサンフランシスコのピア39のように、ショッピング&レジャーゾーンに改造しようという案が出されている。又、海上オペラハウスの建設案もある。

神戸港に、ボルチモアのインナーハーバーのように世界各国から観光客が訪れた時、元町商店街はどうするか。現在の1.2kmの商店街に、横丁開発とか港へのプロムナード化、又、情報広場を建設して界限性を演出しようとしている。その他ナイトライフ演出として、ディスコ、ロック・ホール、神戸ワイン、ホール、プチホテルの建設計画が盛り込まれている。

「元町まちづくりマスタープラン」に基づく最初の事業が、メリケンパークと元町商店街を結ぶ中突筋の愛称募集とモニュメント設置であった。公募の結果、「メリケン・ロード」に決定し、灯台イメージ、街灯機能、神戸市が設置しているガイドマップを兼ね備えたシンボルタワーが完成した。一見、たかが街灯にすぎないが、盛大に除幕式と竣工パーティーが開催され、元町の21世紀へ向けての新しい街づくりのスタートを切ったという意味と願いがこめられている。

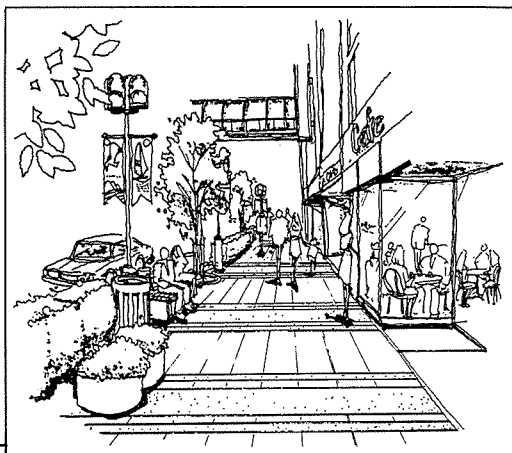
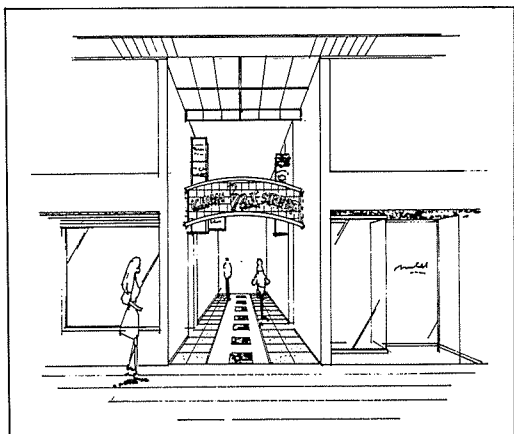

- ▲ プロムナード計画
- ▲ 横丁開発計画
- ▲ 元町情報広場
- ▲ メリケン・ロードモニュメント

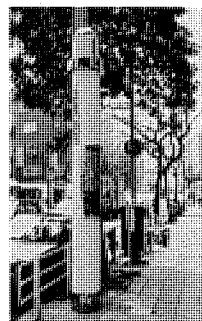

メディック・ムツミ堂(カメラ)

京都・河原町三条

- 店名 MED1-C. MUTSUMIDO
 メディック ムツミ堂
- 住所 京都市中京区三条河原町上ル西側
- 施主 ㈱ムツミ堂本店
 代表取締役社長 森 美諭
- 企画、デザイン 木寄デザイン研究所 +
 都市計画
- 建築設計 ㈱吉弥建築事務所
- 内装設計、施工 木寄デザイン研究所 +
 5、6F 都市計画
- サイ計画、施工 ㈱フォルム
- 建築施工 ㈱中野組 大阪支店

どこでもあるような街のカメラ店がある日一大変身した。昨年11月、京都市河原町三条に地上8階地下1階のビルを建て、映像情報の交差点を自認する「メディック・ムツミ堂」である。情報発信基地として映像文化を提案するというアピールが若者を中心に支持され、順調に売り上げを伸ばしている。今後のカメラ店のあり方を考えるうえで注目すべき店といえよう。

森美諭社長 いつもは街の気さくなカメラ屋でいても、常に時代のニーズに対応できる技術とノウハウを持ち続ける専門家の顔があればこそ、お客さんにも満足してもらえるきめ細かいサービスができるのだと思います。1人のお客さんを大切にすると、自然に輪が広がります。商品を販売したあとからが本当のお客様とのお付き合いであると考えています。



VIN SANTO(南欧料理)

設計 株式会社 藤フレスコ 足立和夫

施工 株式会社 藤大丸 装工事業部

事の発端は、ある夜クライアントに未来プロジェクトについて噛みついてる間に、「イタリアで屋台の飲み屋あまり見かけんなあ」と話している間に、「PIZZAとWINEの屋台引く奴おらんかなあ」「いやあ、やっぱりANTIPASTOとWINEやで！」などと言いつつ、「よし ミラノから知り合いの老コック連れてこよ」とか話してる内に、誰かが、「野菜は、姫路の方で特別栽培しようか」などなど、グルメ花ざかりとなり、本当に実現してしまった次第です。もっとも屋台ではありませんでしたが、……………。

神戸元町のBLOCK30の1F、2Fです。

当初神戸大丸、駐車場ビルの西北角の1F、2Fを借りる予定で進行したのですが、最終的に浜野商店研究所がビル再開発を担当する事になり、現在の構成となりました。1Fにカフェとベーカリー、2Fがバーと南欧料理レストランとしました。店内はENCAUSTO技法を用いて、「地中海の落日」をイメージしました。元来駐車場ビルで天井高がとれな

いので、天井を積極的にボールドにし、設備を梁型に納めボールドとアーチの構成に依り空間を構成しました。

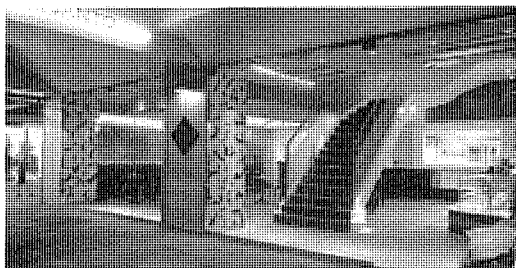

NEW WAVE, A SENSE OF LIFE
KOIZUMI

小泉産業株式会社

本社 〒541 大阪市東区備後町4丁目43 TEL 06-262-1751/照明事業本部 〒541 大阪市東区備後町3丁目長谷ビル3F TEL 06-262-0861
 近畿照明営業部 〒579 東大阪市宝町1 2-5 TEL 0729-82-1141/大阪 L C R 〒541 大阪市東区備後町3丁目長谷ビル3F TEL 06-264-0947

63年度 支部3委員会方針決定

●組織委員会 要 委員長

テーマ「人のひき出し・組織のひき出し」3副委員長をチームリーダーとして夫々にグループ制を編成し次の事業を行う。

①里由リーダー

委員会内の月例会の実施、会員全体のコミュニケーションをより盛り上げるための、夏期、年末のパーティー計画

②馬田リーダー

関西支部に於ける活力あるコミュニティ運動の推進を提案し実施を行う。

- a. 各種団体との交流
- b. 会員全体に対する各委員会の事業計画等のコミュニケーション
- c. 賛助会員との交流・親睦
- d. JCD関西談話室の開催

③池島リーダー

新入会員、賛助会員の獲得、拡充（正会員40名、賛助会員20社を目標

●情報委員会 太田委員長

①定着しつつある 支部機関誌「JCD-KANSAI」を更に継続発刊

15号（5月） 16号、17号、18号を今年度中に各3グループの輪番制で担当。

委員会でも夫々個性ある発刊編集会議を開催してユニークな誌面をつくるも、目的は「会員相互のコミュニケーション」にあることを基本に推進する。

- ①A 原田副委員長
- ①B 蔭山副委員長
- ①C 吉田副委員長

②秋には会員全体に呼びかける小型の情報交換会

形式はセミナーか座談会にしたいが、テーマその他は今后詰めてゆく。

●研究開発委員会 赤松委員長

① 今迄のシンポやセミナー形式から脱却して、日頃交流意識を揚めるためにも、賛助会員各社と、技術、ソフトを含めた開発研究会を計画している。現在の数社ある賛助会員と順次、我々の会員が専門分野でより研究を深めてゆくことを目的とする。

②正会員 各自の作品展を開催する。

会場、期間を設定し、パネル呈示又は模型や計画図、等、会員の個人的パブリシティーを提示し、又支部の対社会的な位置付をPRする。

①、②共現在、委員長を中心に植沢、山田、大田各副委員長と委員が計画実施を推進している。

（太田 記）

情報委員会 ○日時 3月25日(金) 18:00～20:20

場所 JCDルーム

出席者 太田、蔭山、足立、久保、川添
神戸、原川

オブザーバー 大菅支部長

- ・JCDKANSAI 15号編集会議
- ・支部集会報告 その他

組織委員会 ○日時 3月25日(金) 18:30～20:20

場所 JCDルーム

出席者 要、池島、馬田、猪多、岡
白井、広瀬、藤谷、南原

オブザーバー 大菅支部長

- ・88～89年JCD関西支部組織委員会

委員長 所信テーマ 運営事業案

- ・88支部集会の件

○日時 6月22日(金) 18:30～20:30

場所 JCDルーム

出席者 要、里吉、白井、植村、岡
広瀬、南原

オブザーバー 大菅支部長

- ・関西支部集会の件
- ・組織委員会 各グループ運営事業案の件

研究開発委員会 ○日時 4月23日(土) 16:00～17:00

場所 あやめ館

出席者 赤松、植沢、大田、亀井、藤永

- ・昭和63年度の委員会の事業計画について

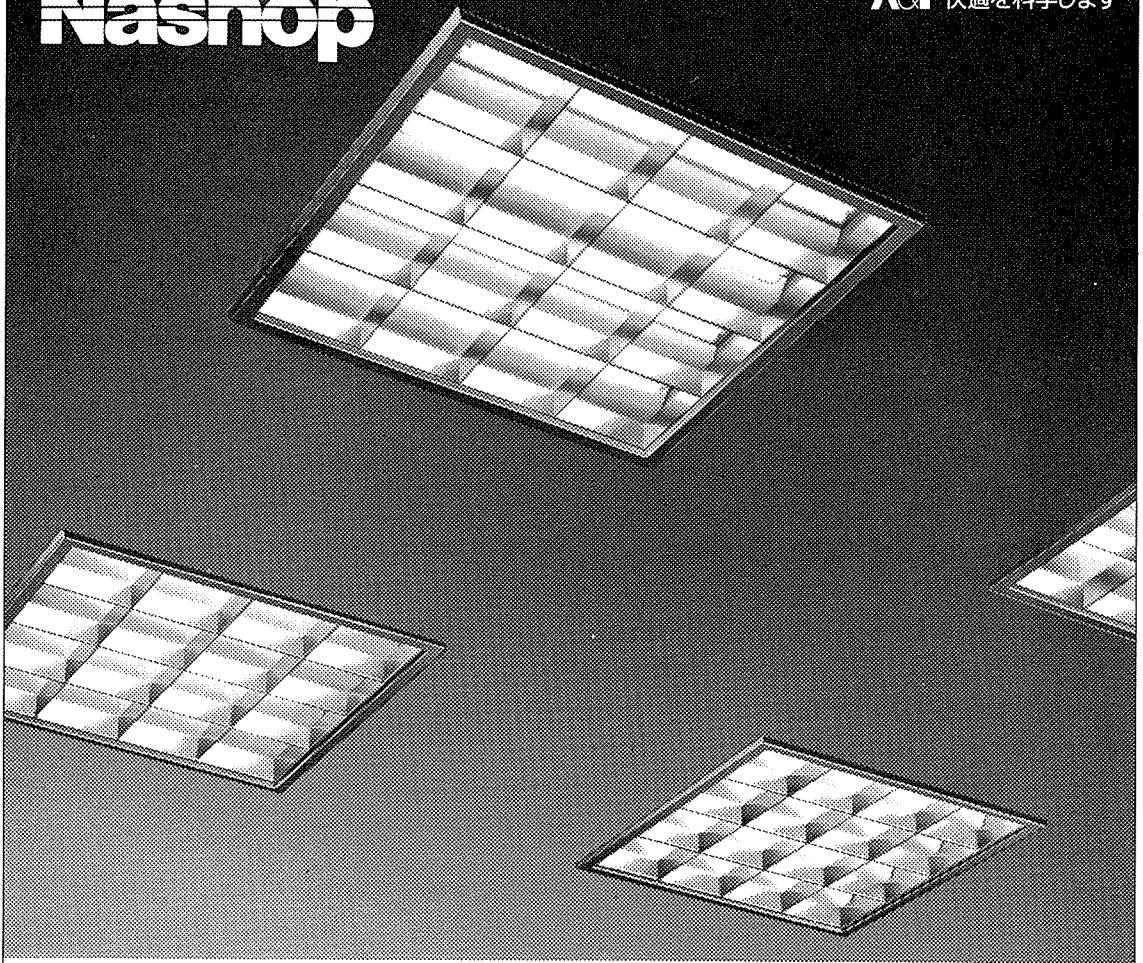

器具サイズ $\frac{1}{3}$ 。形は正方形。
必要照度で選べる4タイプが揃いました。

カタログを差し上げます。●カタログのご請求
お問い合せは、0571-545711（大阪府内専用）
門真1-048 松下電工株式会社本部
企画室（スクエアJCD）（P.P.R.）
06-6008-1131
松下電工株式会社

スクエア350シリーズ

パラコンフォート30
28Wツイン1蛍光灯2灯（バルック）
NF22110L ¥27,500

スクエア450シリーズ

パラコンフォート30
36Wツイン1蛍光灯4灯（バルック）
NF22602L ¥27,000

スクエア600シリーズ

パラコンフォート30
55Wツイン1蛍光灯4灯（バルック）
NF54710 ENH ¥105,000

スクエア450シリーズ

パラコンフォート30
36Wツイン1蛍光灯4灯（バルック）
NF34710K ENH ¥72,000



新光源ツイン蛍光灯を採用

※600シリーズは20W直管蛍光灯6灯用と、450シリーズは40W直管
蛍光灯3灯用と、350シリーズは20W直管蛍光灯4灯用と、250
シリーズは20W直管蛍光灯3灯用とそれぞれ比較。当社比。

コンパクト、ハイパワー、高演色性の新光源
ツイン蛍光灯を採用したスクエアシリーズは
必要照度で選べる4タイプ。*どれも従来の
直管蛍光灯タイプとはほぼ同光束で器具サイ
ズは約 $\frac{1}{3}$ 。しかも正方形ですので店舗空間に
方向性が出ません。さらに600・450
シリーズは業界初のインバータダクトを採用。
省エネ、軽量化、チラツキカット、瞬時点灯、
低騒音、高効率を実現しました。

店舗用照明器具

スクエア (600・450)
(350・250) シリーズ
ツイン蛍光灯採用